

Manual de Instalação

Ralo Linear / Brazilis

Ralo Linear Oculto Inox

Modelo Oculto

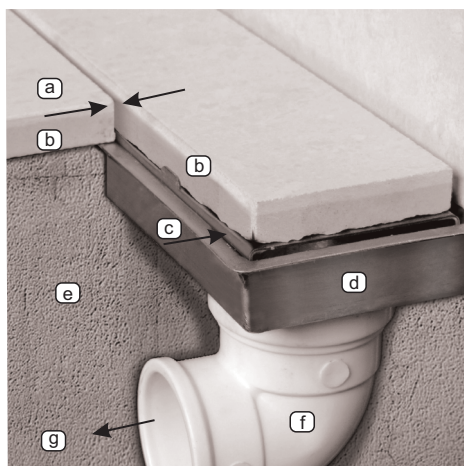

LEGENDA

- a) Nível do piso acabado
- b) Revestimento
- c) Calha de aço inox 304
- d) Sub tampa (Oculto) ou Tampa (Aparente) de inox 304
- e) Contrapiso
- f) Conexão de PVC DN 40 mm com anel de vedação (preferencial)
- g) Saída para caixa sifonada

ATENÇÃO: Calhas com comprimento acima de 1000 mm apresentam duas saídas para garantir a capacidade de vazão .

Modelos com Tampa Aparente

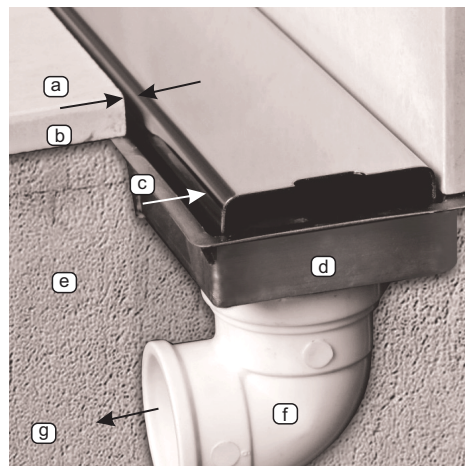

Capacidade de Vazão*



> 40 Litros/Minuto.metro

(cada metro linear é capaz de drenar a quantidade acima, contanto que o diâmetro e a inclinação da tubulação sejam corretamente dimensionados).

* Capacidade de Vazão e Dimensionamento:

Considera-se neste Manual que o dimensionamento da vazão seja feito por técnico capacitado e de acordo com a Norma NBR 10844.

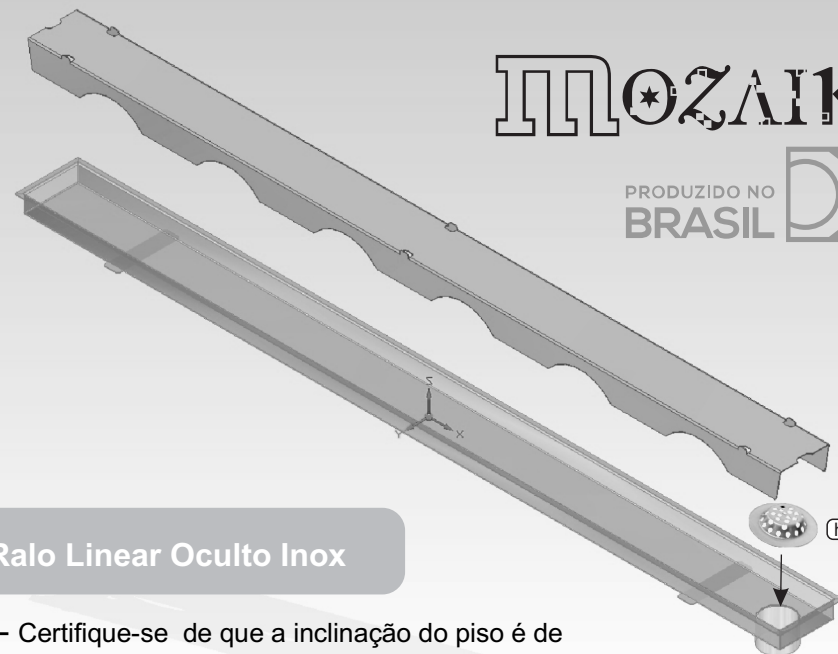

Ralo Linear Oculto Inox

- 1 - Certifique-se de que a inclinação do piso é de pelo menos 3% em direção ao ralo oculto e 1% em direção à saída lateral da calha de aço inox.
 - 2 - Instale a calha no contrapiso, conectando na saída, um joelho de PVC, devidamente conectado a uma caixa sifonada.
 - 3 - Aplique selante de poliuretano abaixo e acima das abas da calha, vedando a interface com o contrapiso e com o revestimento.
 - 4 - Recorte uma tira do piso ou do revestimento de sua preferência e cole-a sobre a sub tampa de inox usando selante de poliuretano. Mantenha um espaço mínimo de 3 mm entre a tampa e o piso e também entre a tampa e o revestimento da parede.
 - 5 - Ao instalar o piso certifique-se que ficará nivelado ou, no máximo 2 mm acima do nível da tampa acabada (controle a espessura da argamassa de assentamento). Caso utilize manta de vedação, instale-a preferencialmente abaixo da calha e complete com argamassa.
 - 6 - Instale a mini-grelha (opcional) sobre o furo de drenagem.
 - 7 - Instale a tampa e/ou sub tampa, encaixando-as no interior da calha.
- Obs.: para comprimentos acima de 1000 mm nivelar a calha para garantir vazão uniforme entre as duas saídas.

Desenhos Técnicos das Calhas

Calhas com comprimento de até 1000 mm

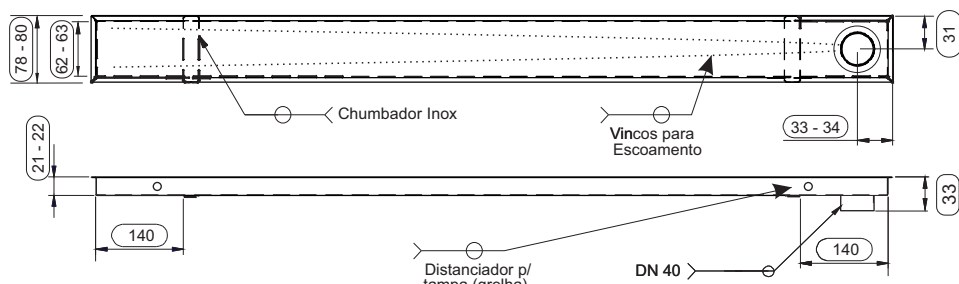

Calhas com comprimento acima de 1000 mm

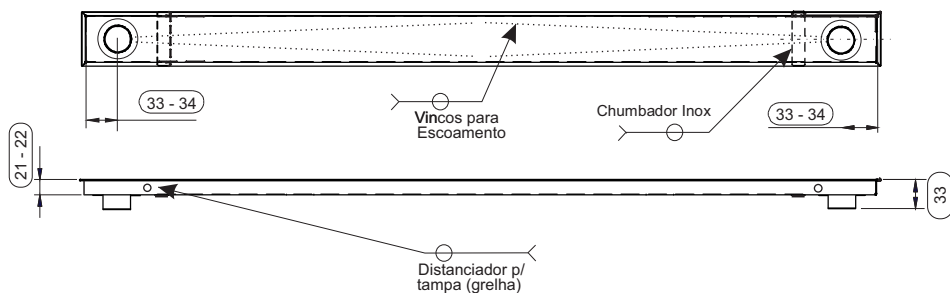

Obs.: as calhas acima de 1000 mm apresentam duas saídas para garantir a capacidade de vazão.

TERMO DE GARANTIA

Os Ralos Mozaik tem garantia total contra defeitos de fabricação, pelo prazo de 15 anos, desde que respeitadas as condições de transporte, manuseio, instalação, manutenção e uso residencial, industrial ou coletivo abaixo discriminadas.

- 1 - Ausência de danos provocados durante o transporte, quedas acidentais ou carga contundente capaz de avariar estética ou funcionalmente o produto;
- 2 - Ausência de exposição ao vandalismo, a agentes fortemente abrasivos ou a produtos corrosivos frente ao aço inox ABNT304.
- 3 - Presença de limpeza frequente, no mínimo semanal (sem ocorrência de depósitos solidificados sobre quaisquer superfícies do produto), utilizando-se produtos com pH neutro e isentos de agentes abrasivos ou corrosivos.

NUNCA UTILIZE ESPONJAS ABRASIVAS OU PALHA DE AÇO SOBRE O AÇO INOX. NUNCA UTILIZE ÁCIDOS OU PRODUTOS QUÍMICOS AGRESSIVOS.

Assistência Técnica: mozaik@mozaik.com.br / (31)3264-6075



Ralo Linear Inox MOZAIK®

Ideal para pisos com espessura de até 12 mm

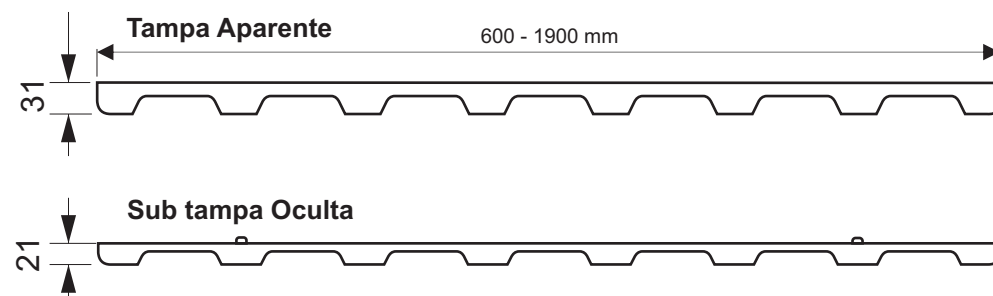

ATENÇÃO: As tampas aparentes de inox devem ficar no mesmo nível do piso acabado ou ligeiramente mais baixa. Já as tampas ocultas devem ficar no mesmo nível do contrapiso.

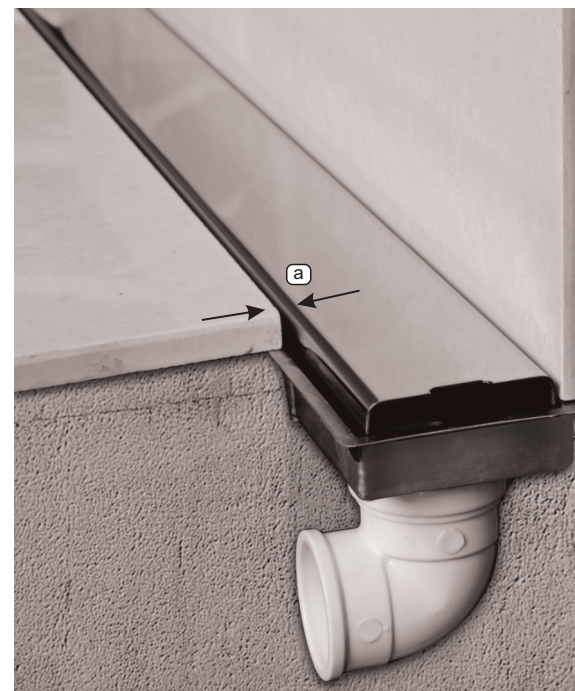

Para instalação das calhas dos ralos lineares aparentes ou perforados, siga os passos descritos na página anterior (Ralo Linear Oculto), eliminando a etapa 4.

Especial atenção para o nivelamento do piso acabado com a tampa de aço inox (a). Caso necessário compense a diferença com argamassa de assentamento.

Todas as tampas Mozaik são intercambiáveis.

ATENÇÃO: Para garantir a vazão, limpe regularmente o interior do ralo e as laterais das tampas usando um pano macio, água e detergente. Utilize as ventosas que acompanham o produto para remover as tampas com facilidade.